

## Informations générales pour la sécurité

### ⚠️ AVERTISSEMENT – Pour éviter des blessures graves:

- Une mauvaise utilisation du système de freinage de la bicyclette est susceptible d'entraîner une perte de contrôle de la bicyclette ou un accident avec risque de blessures graves. Chaque bicyclette ayant un mode de conduite particulier, veillez à bien apprendre la méthode de freinage propre à votre bicyclette (pression adéquate à appliquer sur le levier de frein, caractéristiques des commandes de la bicyclette, etc.). Pour ce faire, prenez contact avec votre revendeur de bicyclettes et consultez le mode d'emploi de votre bicyclette, et entraînez-vous aux techniques de conduite et de freinage.
- Les freins conçus pour être utilisés comme freins arrière ne doivent pas être utilisés comme freins avant.
- **Avant de procéder au montage des pièces, se procurer et lire attentivement les instructions de montage.** Des pièces desserrées, usées ou détériorées peuvent être à l'origine d'accidents graves. Il est vivement conseillé de n'utiliser que des pièces de rechange Shimano d'origine.
- Veiller à ce que ni huile ni graisse ne souille les pains de frein. Si de l'huile ou de la graisse souille les pains, il faut remplacer les pains, sinon les freins peuvent ne pas fonctionner correctement.
- S'assurer que le câble de frein n'est ni rouillé ni effiloché et remplacer le câble immédiatement s'il l'une de ces conditions est présente, sinon les freins peuvent ne pas fonctionner correctement.
- Toujours s'assurer du bon fonctionnement des freins avant et arrière avant d'utiliser la bicyclette.
- La distance de freinage est plus grande par temps pluvieux. Réduire la vitesse et actionner les freins plus tôt et en douceur.
- Si la surface de la route est mouillée, les pneumatiques dérapent plus facilement. Si les pneumatiques dérapent, vous pouvez tomber de la bicyclette. Afin d'éviter cela, réduire la vitesse et actionner les freins tôt et en douceur.
- Lire soigneusement ces instructions techniques de montage et les conserver dans un endroit sûr pour s'y référer ultérieurement.

### ⚠️ ATTENTION – Pour éviter des blessures graves:

Le modulateur de puissance est un dispositif qui facilite le contrôle du freinage en augmentant la course du câble du levier de frein dans une certaine plage constante de force de freinage. Si la plage de fonctionnement efficace du modulateur de puissance est dépassée, la course du levier et le frein fonctionneront alors comme un frein V-BRAKE normal (sensible et puissant). Dans ce cas, les freins risqueront de fonctionner avec plus de puissance que prévu et de bloquer la roue. Il est donc essentiel de bien comprendre et de tester complètement le fonctionnement du modulateur de puissance avant de l'utiliser. **Le modulateur de puissance n'est pas équipé d'une fonction d'anti-blocage de la roue.**

### Comparaison des performances de freinage

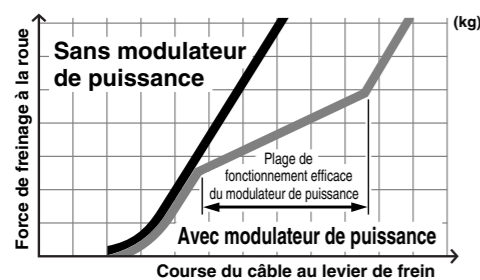

## Informations pour la sécurité du système Shimano BR-M770

### ⚠️ AVERTISSEMENT – Pour éviter des blessures graves:

- Le système de freinage M770 est équipé d'une cale de réglage de puissance située dans l'unité d'accrochage du câble du leviers de frein BL-M770/ST-M770 qui permet au cycliste de modifier la relation entre l'entrée et la sortie de puissance de freinage. Si la cale de réglage est retirée, la puissance de freinage est considérablement augmentée de telle sorte qu'un mouvement minime du levier entraîne un freinage puissant. Par conséquent, on risque de se laisser surprendre par la grande force de freinage obtenue qui peut provoquer un renversement de la bicyclette vers l'avant et de graves blessures du cycliste. Pour éviter ceci, lire attentivement toutes les instructions suivantes avant de retirer la cale de réglage de puissance de freinage.

**Après avoir retiré la cale de réglage de puissance, veiller à bien se familiariser avec les nouvelles caractéristiques du freinage avant de conduire la bicyclette. Le cas échéant, la bicyclette risque de se renverser dans les cas où l'on doit freiner brusquement, lorsqu'un véhicule apparaît de manière inattendue par exemple.**

#### 1) La cale de réglage enlevée (spécifications standard à l'expédition)

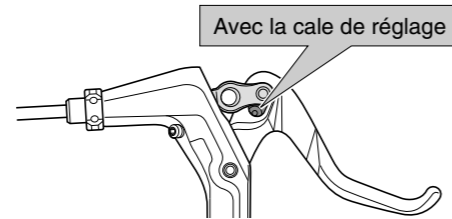

#### 2) La cale de réglage enlevée

Une faible pression sur le levier de frein entraîne un freinage puissant, afin de fournir un haut rendement de freinage. Cependant, si on actionne brusquement les freins, la bicyclette risque de se renverser vers l'avant. Après avoir enlevé la cale de réglage, conduire d'abord la bicyclette à une vitesse inférieure à 10 km/h en appuyant de façon répétée sur les freins afin de se familiariser avec les caractéristiques du freinage avant de conduire à de plus grandes vitesses. Les débutants doivent être particulièrement prudents.

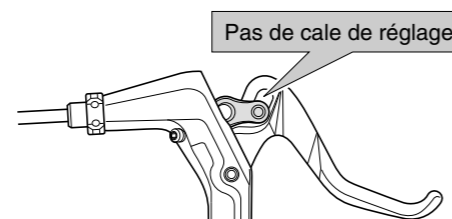

- Utiliser le frein V-BRAKE BR-M770 avec les leviers à SERVO WAVE ACTION réglables et compatibles pour les freins V-BRAKE tels que les leviers de frein BL-M770/ST-M770. Si on utilise les leviers de freins BL-M771 (leviers de freins à 3 doigts), utiliser le modulateur de puissance SM-PM40 avec les freins V-BRAKE. Si le modulateur de puissance n'est pas utilisé, une force de freinage excessive risquera d'être appliquée lorsqu'on actionnera le levier de frein, ce qui pourrait causer des accidents graves.

### REMARQUE:

- Utiliser les freins et les leviers de frein dans la combinaison recommandée pour obtenir le rendement optimal du système de frein multi-condition.
- Si les patins de frein sont tellement usés que les rainures ne sont plus visibles, il faut les remplacer.
- Les pièces ne sont pas garanties contre l'usure naturelle ou la détérioration résultant d'une utilisation normale.
- Pour toute information concernant les méthodes d'utilisation et d'entretien, contactez votre revendeur.

SI-8EM0A-001

## Système de frein multi-condition

### Instructions de montage

#### Système de frein multi-condition

Lorsqu'on utilise ce système de freins, la performance de freinage restera stable dans une grande variété de conditions, et la performance de freinage par temps de pluie sera excellente (contrôle et modulation).

Afin d'obtenir la meilleure performance de freinage, nous recommandons d'utiliser la combinaison des produits suivants.

Série	DEORE XT	
Levier de frein	BL-M770/ ST-M770	BL-M771
Frein V-BRAKE	BR-M770	BR-M770 avec SM-PM40
Câble de frein		

### Montage du levier de frein

Monter le levier de frein à l'aide d'une clé Allen de 4 mm.

Utiliser une poignée de guidon d'un diamètre extérieur maximal de 32 mm.

Couple de serrage:  
6 – 8 N·m {60 – 80 kgf·cm}

Pour les guidons en carbone, il pourra être nécessaire de diminuer le couple de serrage afin d'éviter d'endommager le guidon. Pour plus de détails concernant le niveau adéquat du couple de serrage des guidons en carbone, s'adresser au fabricant de la bicyclette ou du guidon.

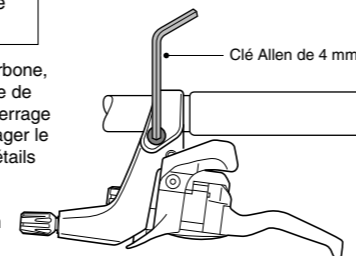

### Montage du frein V-BRAKE

1. Insérer la broche d'arrêt du corps de frein dans de l'orifice du ressort central du bossage de fixation du cadre, puis fixer le corps de frein sur le cadre à l'aide du boulon de montage.

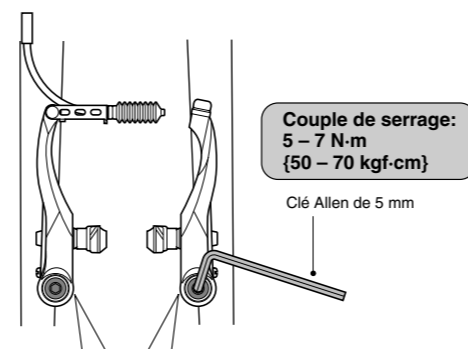

Couple de serrage:  
5 – 7 N·m  
{50 – 70 kgf·cm}

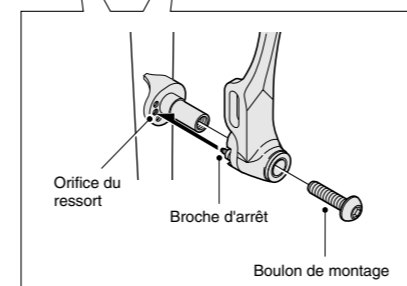

2. Tout en maintenant le patin contre la jante, régler la quantité de saillie du patin en changeant la rondelle B (épaisse ou fine) de manière que la dimension A soit de 32 mm ou plus.

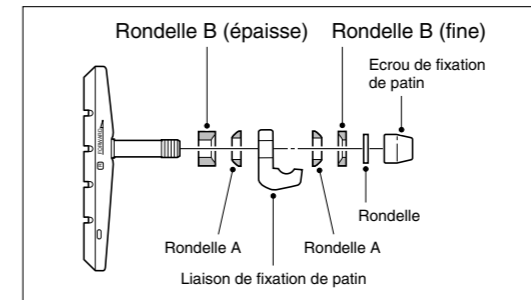
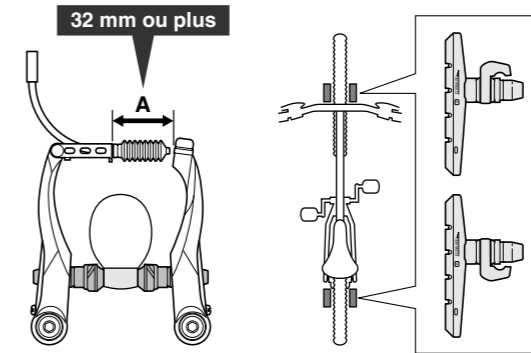

3. Tout en pressant le patin contre la jante, serrer l'écrou de fixation du patin.

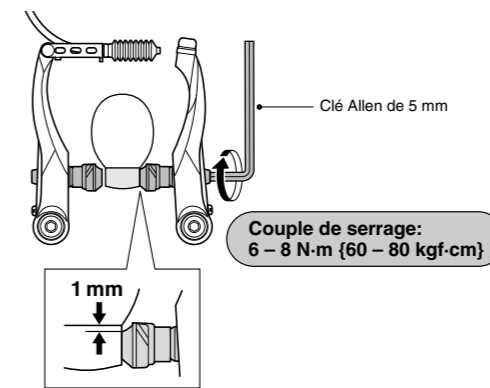

Couple de serrage:  
6 – 8 N·m {60 – 80 kgf·cm}

4. Passer le câble dans la gaine d'amenée du câble, puis après avoir réglé de manière que la quantité totale des écarts entre les patins gauche et droit et la jante soit de 2 mm, serrer le boulon de fixation du câble.

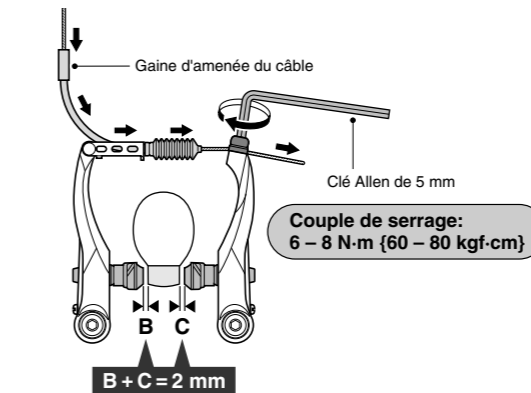

Couple de serrage:  
6 – 8 N·m {60 – 80 kgf·cm}

5. Régler l'équilibre à l'aide des vis de réglage de tension du ressort.

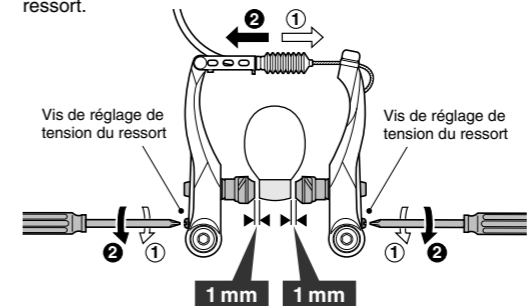

6. Enfoncer environ 10 fois le levier de frein jusqu'à la poignée et vérifier que le système fonctionne parfaitement et que l'écart de patin est correct avant d'utiliser les freins.

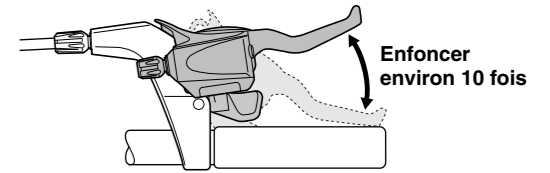

### Remplacement du patin à cartouche

1. Retirer la broche de fixation de patin, puis faire glisser le patin le long de la rainure pour le retirer du support de patin.

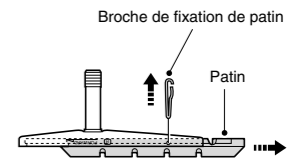

2. Les patins et les supports de patins sont de deux types différents pour le côté droit et pour le côté gauche respectivement. Faire glisser les nouveaux patins dans les rainures des supports de patins en veillant à les orienter dans les directions correctes et à les placer dans les positions d'orifices de broches correctes.

**Pour le côté gauche**  
Identique à l'avant et à l'arrière

**Pour le côté droit**  
Identique à l'avant et à l'arrière

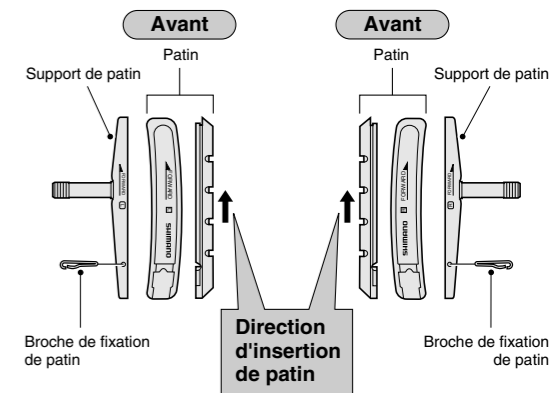

3. Il est très important de bien insérer la broche de fixation de patin pour que le patin soit correctement fixé.