

Informations générales concernant la sécurité

AVERTISSEMENT

- Les deux boulons de montage du bras de manivelle gauche doivent être serrés alternativement en plusieurs étapes plutôt que d'être serrés chacun à fond en une seule fois. À l'aide d'une clé dynamométrique, vérifiez que les couples de serrage finaux sont bien compris dans la plage de 12 - 14 N.m. En outre, après avoir conduit environ 100 km (60 miles), utilisez une clé dynamométrique pour vérifier à nouveau les couples de serrage. Il est aussi important de vérifier les couples de serrage périodiquement. Si les couples de serrage sont trop faibles ou si les boulons de montage ne sont pas serrés alternativement par étapes, le bras de manivelle gauche risquera de se détacher et la bicyclette risquera de tomber.
- Avant de conduire, vous devez vérifier soigneusement votre ensemble de manivelle et vous assurer qu'il ne comporte aucune fissure; si vous découvrez des fissures ou un état anormal, N'UTILISEZ PAS la bicyclette.
- Veiller à ce que les vêtements ne se prennent pas dans la chaîne pendant la conduite, sinon vous pouvez tomber de la bicyclette.
- S'assurer que la tension de la chaîne est correcte et que la chaîne n'est pas endommagée. Si la tension est trop faible ou si la chaîne est endommagée, il faut remplacer la chaîne. Si ceci n'est pas effectué, la chaîne risquera de se rompre et de causer des blessures graves.
- Si le couvercle intérieur n'est pas installé correctement, l'axe risquera de rouiller et d'être endommagé; la bicyclette risquera alors de se renverser et des blessures graves pourront s'ensuivre.
- Obtenir et lire attentivement les instructions de montage avant de monter les pièces. Les pièces lâches, usées ou endommagées peuvent entraîner le renversement de la bicyclette et des blessures graves. Nous recommandons vivement d'utiliser uniquement des pièces de rechange Shimano.
- Obtenir et lire attentivement les instructions de montage avant de monter les pièces. Si les réglages ne sont pas effectués correctement, la chaîne risquera de se détacher, et on risquera alors de tomber et de se blesser gravement.
- Lire soigneusement ces instructions techniques de montage et les conserver dans un endroit sûr pour s'y référer ultérieurement.

Remarque

- Veillez à ce que la combinaison des plateaux corresponde à la configuration des dents de pédalier dans le tableau des spécifications du produit. Si l'on utilise d'autres combinaisons, l'écart entre les plateaux sera incorrect et la chaîne risquera alors de glisser et de se coincer entre les plateaux.
- Lorsque la chaîne est à la position montrée sur l'illustration, la chaîne peut entrer en contact avec les plateaux ou le dérailleur avant et produire du bruit. Si le bruit est un problème, faire passer la chaîne sur le pignon immédiatement plus grand ou sur le pignon suivant immédiatement celui-ci.
- Si la coquille du jeu de pédalier n'est pas parallèle, les performances du changement de vitesses seront moins bonnes.
- Avant de conduire la bicyclette, s'assurer que la connexion n'a pas de jeu ou n'est pas desserrée. Veiller aussi à resserrer les bras de manivelle et les pédales périodiquement.
- Si un craquement émis par l'axe du jeu de pédalier et du connecteur de bras de manivelle gauche se fait entendre, appliquer de la graisse sur le connecteur puis le serrer au couple spécifié.
- Si les roulements présentent du jeu, il faut remplacer le jeu de pédalier.
- De plus, si la performance de pédalage ne semble pas normale, vérifier ce qui suit une fois de plus.
- Ne pas laver le jeu de pédalier avec des jets d'eau à haute pression.
- Appliquer de la graisse sur les adaptateurs droit et gauche avant de les installer.
- Afin d'obtenir les meilleures performances, veiller à utiliser seulement le type de chaîne spécifié. Ne pas utiliser la chaîne de type large.
- Si la chaîne n'arrête pas de se détacher des plateaux pendant l'utilisation, remplacer les plateaux et la chaîne.
- Laver périodiquement les plateaux dans du détergent neutre, puis les lubrifier de nouveau. De plus, le nettoyage de la chaîne avec du détergent neutre et sa lubrification est un moyen efficace de prolonger la durée de vie des plateaux et de la chaîne.
- Les pièces ne sont pas garanties contre l'usure naturelle ou les détériorations résultant d'une utilisation normale.
- Pour toute information concernant les méthodes de montage, de réglage, d'entretien ou de fonctionnement, contacter un revendeur de bicyclettes qualifié.

Instructions de montage

SI-1J10A-002

FC-M770 / FC-M771-K**Spécifications**

Numéro de modèle	FC-M770	FC-M771-K
Combinaison des dentures de plateaux	44-32-22T	48-36-26T
Diamètre de fixation des plateaux	104 mm / 64 mm	104 mm / 64 mm
Longueur de manivelle	165 mm, 170 mm, 175 mm, 180 mm	165 mm, 170 mm, 175 mm, 180 mm
Ligne de chaîne	50 mm	50 mm
Largeur de la coquille du jeu de pédalier	68, 73 mm	68, 73 mm
Filetage des cuvettes du jeu de pédalier	BC1.37 (68, 73 mm)	BC1.37 (68, 73 mm)

Veiller à lire les instructions de montage du système d'entraînement avant conjointement avec les présentes instructions de montage.

Montage du pédalier

■ Installer en suivant la procédure suivante montrée dans l'illustration.

- Utiliser l'outil spécial TL-FC32/36 pour installer l'adaptateur de droite (filetage dans le sens inverse des aiguilles d'une montre) et l'adaptateur de gauche (filetage dans le sens des aiguilles d'une montre).
Couple de serrage: 35 - 50 N-m {350 - 500 kgf-cm}
- Insérer l'unité de la manivelle de droite.
- Mettre la section A de la manivelle de gauche en place dans l'essieu de l'unité de la manivelle de droite à l'emplacement où la cannelure est large.
- Utiliser l'outil spécial TL-FC16/18 pour resserrer le capuchon.
Couple de serrage: 0.7 - 1.5 N-m {7 - 15 kgf-cm}
- Repousser la plaque d'arrêt et s'assurer que la goupille de plaque est bien en place, puis resserrer le boulon de la manivelle de gauche. (Clé Allen de 5 mm)
Remarque : Chaque boulon doit être serré à 12 - 14 N-m {120 - 140 kgf-cm}

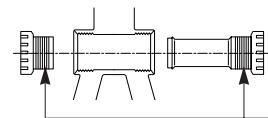
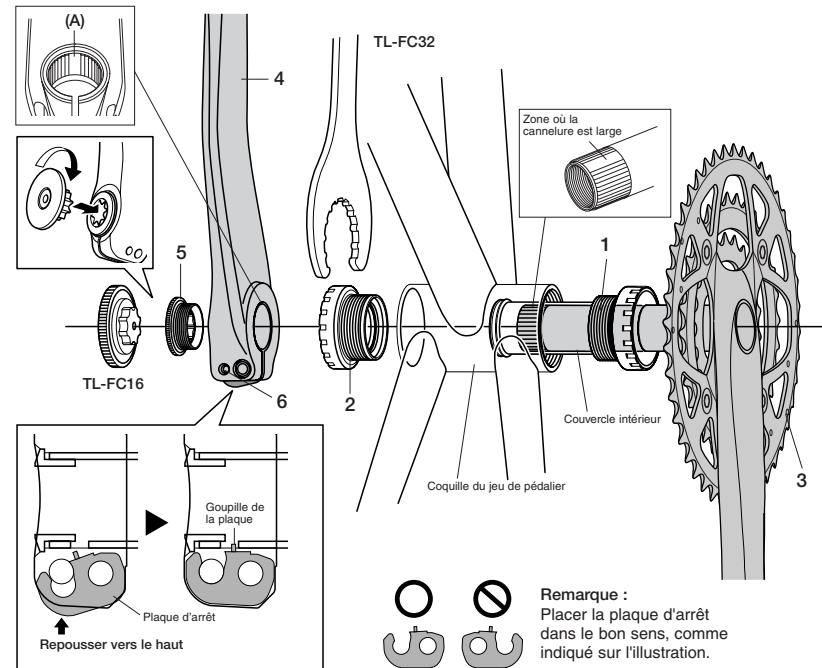

Appliquer de la graisse sur les adaptateurs droit et gauche avant de les installer.

■ Méthode d'installation des entretoises

- Vérifier si la largeur de la coquille du jeu de pédalier est de 68 mm ou de 73 mm.
- Ensuite, monter l'adaptateur en se référant aux illustrations ci-dessous.

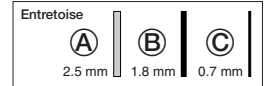
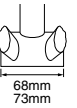
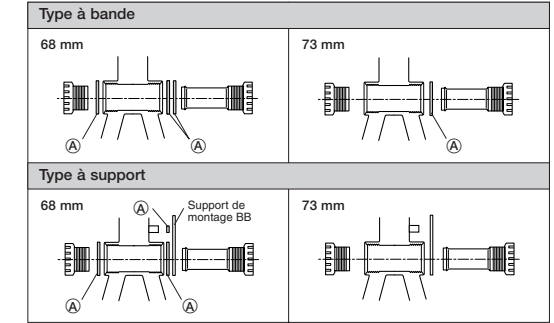
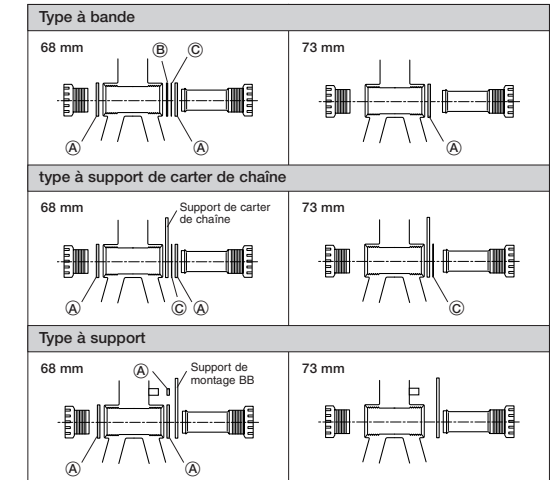
**< FC-M770 >****< FC-M771-K >****Pour type à support**

Installer comme montré dans l'illustration.

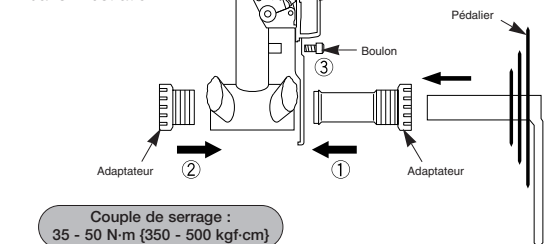

Couple de serrage : 35 - 50 N-m {350 - 500 kgf-cm}

* Des instructions de montage dans d'autres langues sont disponibles sous : <http://techdocs.shimano.com>

Sous réserve de changement des spécifications sans avis pour l'amélioration du produit. (French)