

Informations générales concernant la sécurité

AVERTISSEMENT

- Obtenir et lire attentivement les instructions de montage avant de monter les pièces. Si les pièces sont desserrées, usées ou endommagées, on risquera de se blesser. Nous recommandons vivement d'utiliser uniquement des pièces de rechange Shimano d'origine.
- Obtenir et lire attentivement les instructions de montage avant de monter les pièces. Si les réglages ne sont pas effectués correctement, la chaîne risquera de se détacher, et on risquera alors de tomber et de se blesser gravement.
- Veiller à ce que les vêtements ne se prennent pas dans la chaîne pendant la conduite, sinon vous pouvez tomber de la bicyclette.
- Lire soigneusement ces instructions techniques de montage et les conserver dans un endroit sûr pour s'y référer ultérieurement.

Remarque

- Si le changement de vitesses ne s'effectue pas soupagement, nettoyer le dérailleur et lubrifier toutes les pièces mobiles.
- Si les maillons sont si détendus qu'il n'est pas possible d'effectuer le réglage, il faut remplacer le dérailleur.
- Lorsque la chaîne est à la position montrée sur l'illustration, la chaîne peut entrer en contact avec les plateaux ou le dérailleur avant et produire du bruit. Si le bruit est un problème, faire passer la chaîne sur le pignon immédiatement plus grand ou sur le pignon suivant immédiatement celui-ci.

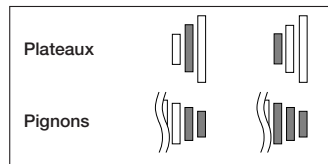

- Pour un fonctionnement sans problème, utiliser la gaine SIS-SP et le guide-câble sous jeu de pédalier.
- Graisser le câble et l'intérieur de la gaine avant l'utilisation de manière à assurer une souplesse de fonctionnement optimale.
- Ce dérailleur avant est conçu spécialement pour un pédalier à triple plateaux. Ne pas l'utiliser avec un pédalier à double plateaux, car le changement de rapport serait médiocre.
- Veiller à n'utiliser que la chaîne Shimano de type très étroit. Ne pas utiliser la chaîne de type large.
- Les pièces ne sont pas garanties contre l'usure naturelle ou les détériorations résultant d'une utilisation normale.
- Pour toute information concernant les méthodes de montage, de réglage, d'entretien ou de fonctionnement, contacter un revendeur de bicyclettes qualifié.

Instructions de montage SI-5GS0A-001

FD-3403

Dérailleur avant

Sous réserve de changement des spécifications sans avis pour l'amélioration du produit. (French)

Afin d'obtenir les meilleures performances, veiller à utiliser la combinaison des composants suivants.

Série	SORA
Levier de changement de vitesse	ST-3400
Gaine	SIS-SP41
Pignons	27
Dérailleur avant	FD-3403
Pédalier	FC-3403
Dérailleur arrière	RD-3400-GS
Moyeu-roue libre	FH-3300
Pignons de type cassette	CS-HG50-9
Chaîne	CN-HG53
Guide-cable sous boîte de pédalier	SM-SP17

Spécifications

Type	Type à bande / Type à montage direct	Angle de base
Capacité totale	20 dents ou moins	
Différence min. entre les plateaux grand et intermédiaire	11T	
Diamètre de collier de fixation	S (ø28.6mm), M (ø31.8mm), L (ø34.9mm)	
Angle du support de chaîne (α)	63° - 66°	
Ligne de chaîne	45mm	

Déclenchement avant (ST-3400)

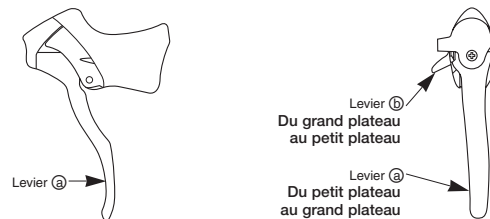

Montage du dérailleur avant

Régler puis monter le dérailleur avant comme indiqué sur l'illustration. En ce faisant, ne pas retirer la cale d'alignement Pro-Set.

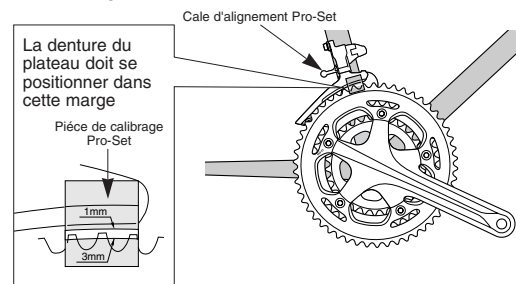

La partie plane de la plaque extérieure du guide-chaîne doit être positionnée directement au-dessus du grand plateau et parallèlement à ce dernier. Fixer à l'aide d'une clé Allen de 5mm.

Couple de serrage:
5 - 7 N·m {50 - 70 kgf·cm}

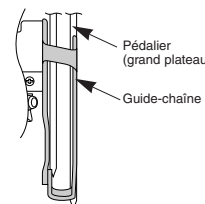

Réglage SIS

Veiller à bien suivre la séquence ci-dessous.

1. Réglage de butée intérieure

Retirer tout d'abord la cale d'alignement Pro-Set. Puis régler de façon que le jeu entre la plaque intérieure du guide-chaîne et la chaîne soit de 0 - 0,5 mm.

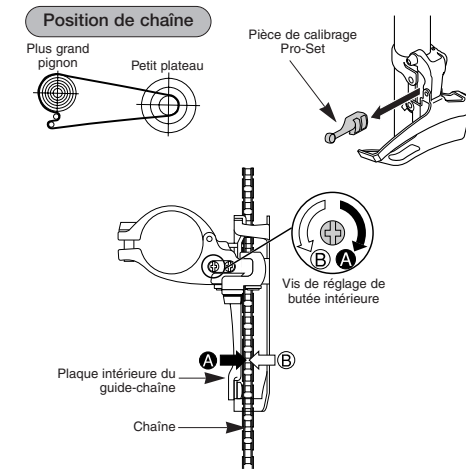

2. Raccordement et fixation du câble

Tout en tirant sur le câble, serrer le boulon de fixation du câble avec une clé Allen de 5 mm pour fixer le câble.

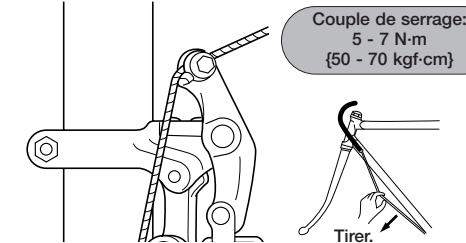

Supprimer le mou initial du câble, puis le fixer à nouveau sur le dérailleur avant, comme indiqué sur l'illustration.

3. Réglage de butée extérieure

Régler de façon que le jeu entre la plaque extérieure du guide-chaîne et la chaîne soit de 0 - 0,5 mm.

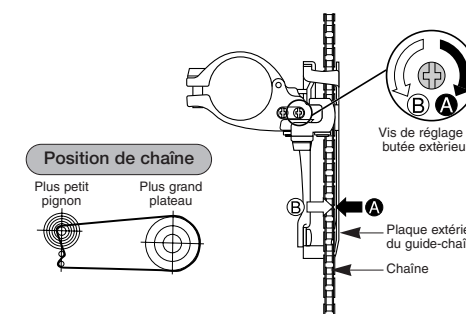

4. Réglage du câble en utilisant le plateau intermédiaire

Lorsqu'on effectue le réglage du câble, placer la chaîne sur le plus grand pignon à l'arrière et sur le plateau intermédiaire à l'avant.

Remarque: Il y a deux positions de dérailleur pour le plateau intermédiaire. Lorsqu'on effectue le réglage du câble, s'assurer que le dérailleur soit placé du côté intérieur (vers le petit plateau) des deux positions. Placer le dérailleur sur cette position en faisant passer la chaîne du grand plateau au plateau intermédiaire (recommandé) ou en la faisant passer du petit plateau au plateau intermédiaire, puis appuyer légèrement sur le levier (b) jusqu'à ce qu'on ressente un petit déclic (pour placer le dérailleur sur le côté intérieur du plateau intermédiaire).

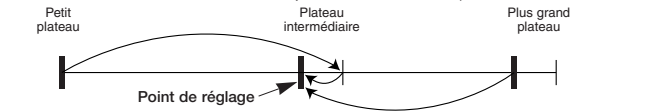

Régler la tension du câble en utilisant le barillet de réglage extérieur de façon que l'écart entre la plaque intérieure du guide-chaîne et la chaîne soit de 0 - 0,5 mm.

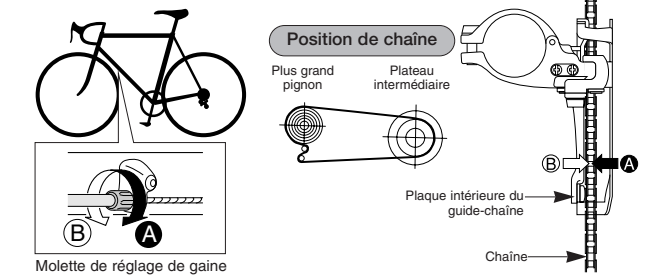

5. Réglage et vérification du dispositif d'équilibrage

Tout en tournant le bras de manivelle, actionner progressivement le levier (b) et s'assurer que le dérailleur avant se déplace légèrement vers le petit plateau. Si le déplacement du dérailleur avant est important et que la chaîne est placée sur le petit plateau à ce moment, desserrer le boulon de réglage supérieur de 1/8 de tour. Ensuite, après avoir remis la chaîne à sa position d'origine, régler et vérifier le dispositif d'équilibrage.

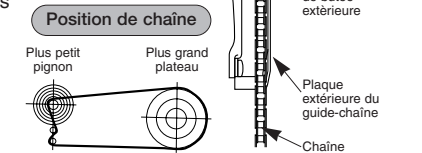

6. Tableau de dépannage

Après avoir effectué les opérations 1 à 5, actionner la manette de dérailleur pour vérifier le fonctionnement. (Procéder également à cette opération si les vitesses passent difficilement.)

Si la chaîne tombe le long de la manivelle	Serrer le vis de réglage de butée extérieure dans le sens des aiguilles d'une montre (environ 1/4 de tour).
Si la chaîne passe difficilement du plateau intermédiaire au grand plateau	Desserrer le vis de réglage de butée extérieure dans le sens contraire des aiguilles d'une montre (environ 1/8 de tour).
Si la chaîne passe difficilement du plateau intermédiaire au petit plateau	Desserrer le vis de réglage de butée intérieure dans le sens contraire des aiguilles d'une montre (environ 1/8 de tour).
Si, lorsque la chaîne se trouve sur le grand plateau, elle entre en contact avec la plaque extérieure du guide-chaîne	Desserrer le boulon de réglage de butée extérieure dans le sens contraire des aiguilles d'une montre (environ 1/8 de tour).
Si la chaîne saute le plateau intermédiaire en venant du grand plateau	Desserrer la douille de réglage de la gaine dans le sens contraire des aiguilles d'une montre (1 ou 2 tours).
Si la chaîne et la plaque intérieure du guide-chaîne entrent en contact lorsque la chaîne est sur le plateau intermédiaire, on la fait passer sur le plus grand pignon arrière	Serrer la douille de réglage de la gaine dans le sens des aiguilles d'une montre (1 ou 2 tours).
Si la chaîne tombe du côté du jeu de pédalier	Serrer le vis de réglage de butée intérieure dans le sens des aiguilles d'une montre (environ 1/8 tour).
Si la chaîne et la plaque intérieure du dérailleur avant entrent en contact lorsque la chaîne se trouve sur le plus petit plateau et le plus grand pignon	Desserrer le vis de réglage de butée intérieure dans le sens contraire des aiguilles d'une montre (environ 1/8 de tour).

Veiller à lire les présentes instructions de montage ainsi que celles du modèle ST-3400 avant l'utilisation.