

Informations générales concernant la sécurité

⚠ Avertissement

- Veiller à ce que les vêtements ne se prennent pas dans la chaîne pendant la conduite, sinon vous pouvez tomber de la bicyclette.
- S'assurer que la tension de la chaîne est correcte et que la chaîne n'est pas endommagée. Si la tension est trop faible ou si la chaîne est endommagée, il faut remplacer la chaîne, sinon la chaîne peut casser et vous pouvez tomber de la bicyclette.
- Les deux boulons de montage du bras de manivelle gauche doivent être serrés alternativement en plusieurs étapes plutôt que d'être serrés chacun à fond en une seule fois. À l'aide d'une clé dynamométrique, vérifiez que les couples de serrage finaux sont bien compris dans la plage de 12 - 15 N·m. En outre, après avoir conduit environ 100 km (60 miles), utilisez une clé dynamométrique pour vérifier à nouveau les couples de serrage. Il est aussi important de vérifier les couples de serrage périodiquement. Si les couples de serrage sont trop faibles ou si les boulons de montage ne sont pas serrés alternativement par étapes, le bras de manivelle gauche risquera de se détacher et la bicyclette risquera de tomber.
- S'assurer que les bras de manivelle ne présentent pas de fissure avant d'utiliser la bicyclette. Si un bras de manivelle est fissuré, le bras de manivelle peut casser et vous pouvez tomber de la bicyclette.
- **Obtenir et lire attentivement les instructions de montage avant de monter les pièces.** Si les pièces sont desserrées, usées ou endommagées, on risquera de se blesser. Nous recommandons vivement d'utiliser uniquement des pièces de rechange Shimano d'origine.
- **Obtenir et lire attentivement les instructions de montage avant de monter les pièces.** Si les réglages ne sont pas effectués correctement, la chaîne risquera de se détacher, et on risquera alors de tomber et de se blesser gravement.
- Lire soigneusement ces instructions techniques de montage et les conserver dans un endroit sûr pour s'y référer ultérieurement.

Remarque

- Veillez à ce que la combinaison des plateaux corresponde à la configuration des dents de pédalier dans le tableau des spécifications du produit. Si l'on utilise d'autres combinaisons, l'écart entre les plateaux sera incorrect et la chaîne risquera alors de glisser et de se coincer entre les plateaux.
- Lorsque la chaîne est à la position montrée sur l'illustration, la chaîne peut entrer en contact avec les plateaux ou le dérailleur avant et produire du bruit. Si le bruit est un problème, faire passer la chaîne sur le pignon immédiatement plus grand ou sur le pignon suivant immédiatement celui-ci.
- Si la coquille du jeu de pédalier n'est pas parallèle, les performances du changement de vitesses seront moins bonnes.
- Avant de conduire la bicyclette, s'assurer que la connexion n'a pas de jeu ou n'est pas desserrée. Veiller aussi à resserrer le boulon de fixation du bras de manivelle périodiquement. (BB – FC, FC – PD)
- Si l'essieu du jeu de pédalier présente du jeu, il faut remplacer le jeu de pédalier.
- De plus, si la performance de pédalage ne semble pas normale, vérifier ce qui suit une fois de plus.
- Ne pas laver le jeu de pédalier avec des jets d'eau à haute pression.
- Appliquer de la graisse sur le jeu de pédalier avant d'installer celui-ci.
- Afin d'obtenir les meilleures performances, veiller à utiliser seulement le type de chaîne spécifié. Ne pas utiliser la chaîne de type large.
- Si la chaîne n'arrête pas de se détacher des plateaux pendant l'utilisation, remplacer les plateaux et la chaîne.
- Laver périodiquement les plateaux dans du détergent neutre, puis les lubrifier de nouveau. De plus, le nettoyage de la chaîne avec du détergent neutre et sa lubrification est un moyen efficace de prolonger la durée de vie des plateaux et de la chaîne.
- Les pièces ne sont pas garanties contre l'usure naturelle ou les détériorations résultant d'une utilisation normale.
- Pour toute information concernant les méthodes de montage, de réglage, d'entretien ou de fonctionnement, contacter un revendeur de bicyclettes qualifié.

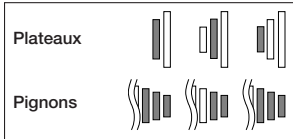

Instructions de montage

SI-1H60A-001

**FC-4500 / FC-4503
FC-4550 / FC-4550-S
FC-3450 / FC-3403**

Pédalier

Spécifications

Numéro de modèle	FC-4500	FC-4503 FC-3403	FC-4550/4550-S FC-3450
Combinaison des dentures de plateaux	52 - 39T	50 - 39 - 30T	50 - 34T
Diamètre sur flancs pour l'installation des plateaux	130 mm	130 mm / 74 mm	110 mm
Longueur de manivelle	165, 170, 175mm		
Filetage des pédales	B.C. 9/16" x 20T.P.I. (Filet anglais)		
Chaîne concernée	CN-HG53		
Ligne de la chaîne	43.5 mm	45 mm	43.5 mm
Largeur de boîte (Dimensions du filetage)	68 mm (1.37 X 24 T.P.I.) 70 mm (M36 X 24 T.P.I.)		

Pose des plateaux

Un changement en douceur étant impossible si les plateaux ne sont pas correctement mis en place, veiller à installer correctement les plateaux dans la position appropriée.

Montage du pédalier

Installer en suivant la procédure suivante montrée dans l'illustration.

- 1, 2 Utiliser l'outil spécial TL-FC32 pour installer la adaptateur de droite (filetage dans le sens inverse des aiguilles d'une montre) et la adaptateur de gauche (filetage dans le sens des aiguilles d'une montre).
Couple de serrage: 35 - 50 N·m {350 - 500 kgf·cm}
- 3 Insérer l'unité de la manivelle de droite.
- 4 Mettre la section A de la manivelle de gauche en place dans l'essieu de l'unité de la manivelle de droite à l'emplacement où la cannelure est large. (Insérer une entretoise pour installer l'unité de manivelle de gauche FC-4503 / FC-3403.)
- 5 Utiliser l'outil spécial TL-FC16 pour resserrer le capuchon.
Couple de serrage: 0.7 - 1.5 N·m {7 - 15 kgf·cm}
- 6 Repousser la plaque d'arrêt et s'assurer que la goupille de plaque est bien en place, puis resserrer le boulon de la manivelle de gauche.
Remarque : Chaque boulon doit être serré à 12 - 15 N·m {120 - 150 kgf·cm}

La surface marquée du plateau le plus grand étant dirigée vers l'extérieur, mettre le plus grand plateau en place de façon à ce que l'ergot empêchant la chaîne de tomber soit aligné avec le bras de manivelle.

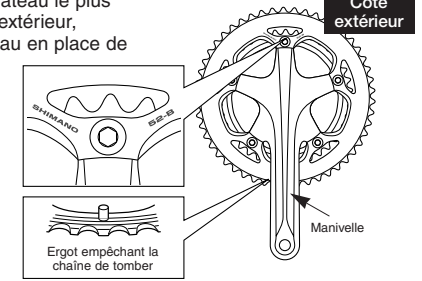

La surface marquée du plateau le plus petit étant dirigée à l'opposé de la manivelle, mettre le plateau en place de façon à ce que le repère soit aligné avec la manivelle. Pour les plateaux non marqués, aligner en utilisant le relief à l'intérieur du plateau.

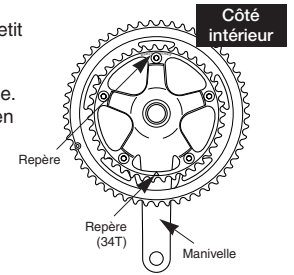

Pour le modèle FC-4503 / FC-3403, la marque de nombre de dents gravée sur le grand plateau doivent faire face à l'extérieur, et les marques gravées sur les plateaux intermédiaire et petit doivent faire face à l'intérieur.

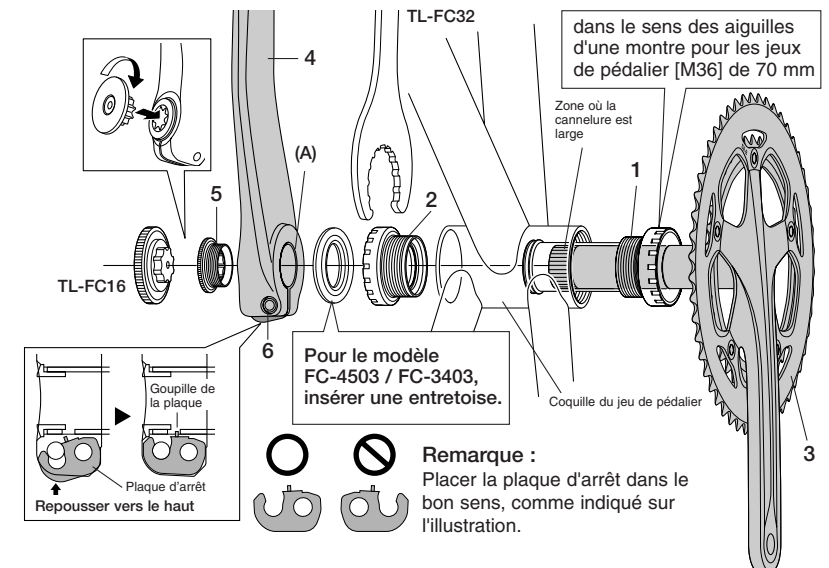
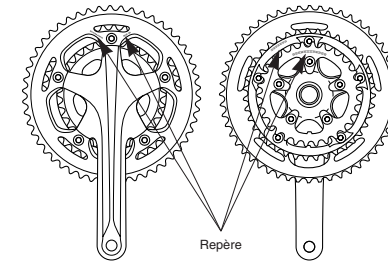

Remarque : Placer la plaque d'arrêt dans le bon sens, comme indiqué sur l'illustration.